

# ST 05 \_ Kettenzug, Chain Hoist, Palan à chaîne

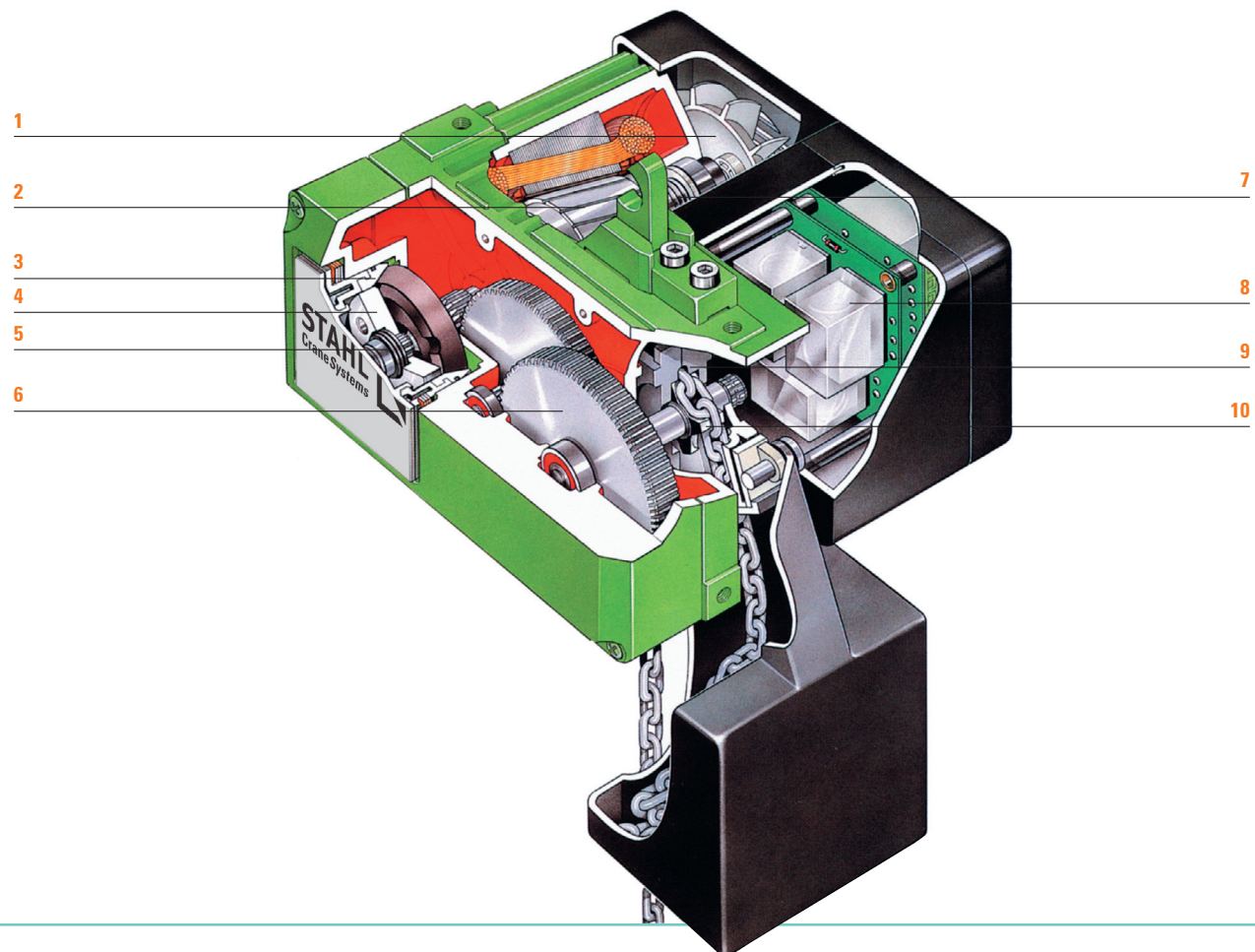

- 1 \_ Lüfter
- 2 \_ Verschiebeanker motor
- 3 \_ Konusbremse
- 4 \_ Rutschkupplung
- 5 \_ Einstellung für Rutschkupplung
- 6 \_ Stirnradgetriebe
- 7 \_ Bremsfeder
- 8 \_ Steuerung
- 9 \_ Kettenführung
- 10 \_ Kettennuss

- 1 \_ Fan
- 2 \_ Conical sliding rotor motor
- 3 \_ Conical brake
- 4 \_ Slipping clutch
- 5 \_ Adjustment of slipping clutch
- 6 \_ Spur gearing
- 7 \_ Brake spring
- 8 \_ Control
- 9 \_ Chain guide
- 10 \_ Sprocket

- 1 \_ Ventilateur
- 2 \_ Moteur à rotor conique coulissant
- 3 \_ Frein conique
- 4 \_ Limiteur de couple
- 5 \_ Réglage pour limiteur de couple
- 6 \_ Réducteur à engrenage droit
- 7 \_ Ressort de frein
- 8 \_ Appareillage de commande
- 9 \_ Guide-chaîne
- 10 \_ Noix de chaîne

→ [www.stahlcranes.com](http://www.stahlcranes.com)

STAHl CraneSystems GmbH, Daimlerstr. 6, 74653 Künzelsau, Germany  
Tel +49 7940 128-0, Fax +49 7940 55665, [marketing@stahlcranes.com](mailto:marketing@stahlcranes.com)