

ST 10 – ST 60 _ Kettenzug, Chain Hoist, Palan à chaîne

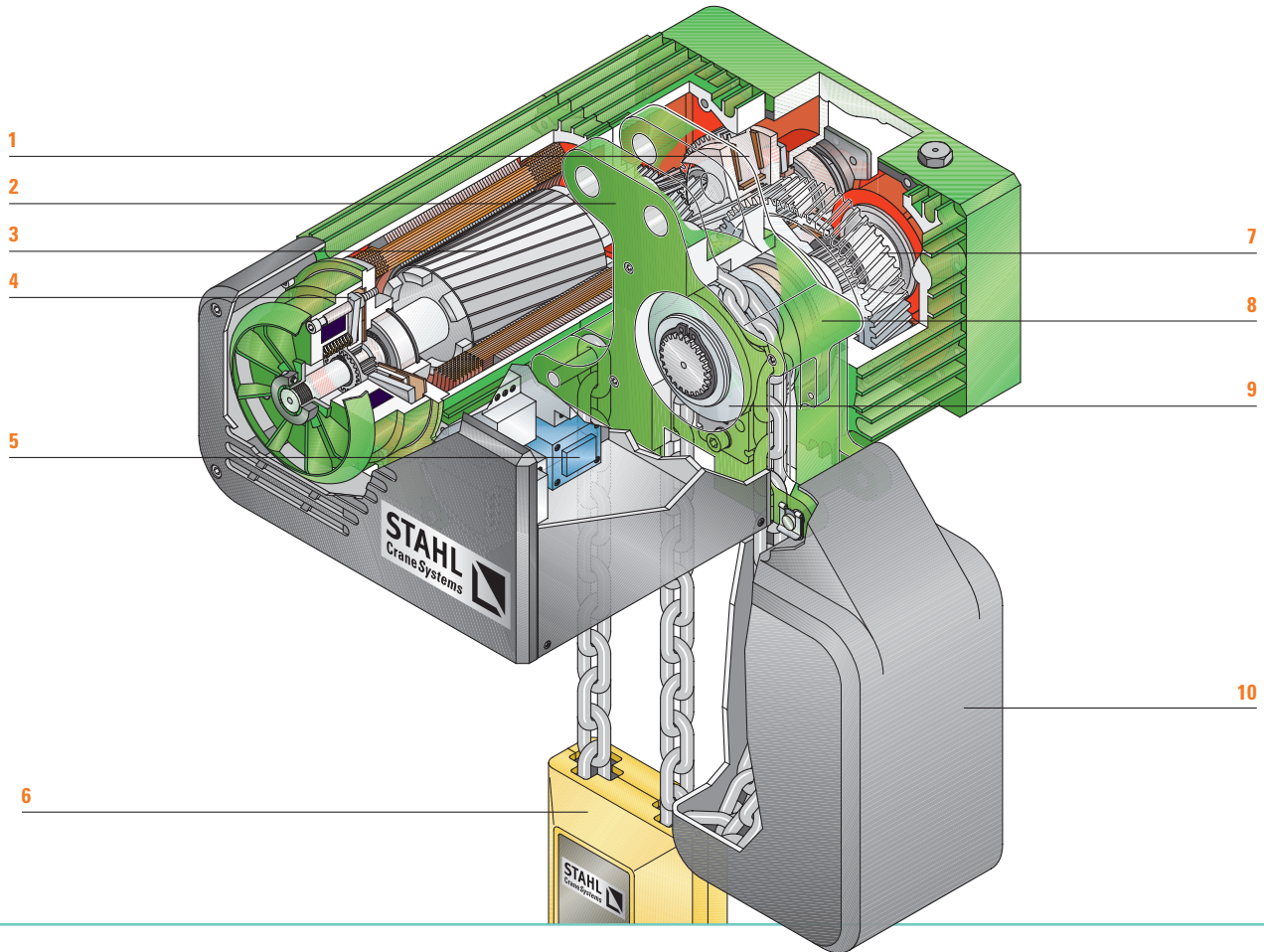

- 1 _ Rutschkupplung
- 2 _ Direkte Aufhängung®
- 3 _ Motor
- 4 _ Bremse
- 5 _ Steuerung
- 6 _ Hakengeschirr/
Hakenflasche
- 7 _ Getriebe
- 8 _ Lasttragende
Kettenführung®
- 9 _ Kettennuss
- 10 _ Kettenspeicher

- 1 _ Slipping clutch
- 2 _ Direct Suspension®
- 3 _ Motor
- 4 _ Brake
- 5 _ Control
- 6 _ Bottom hook block
- 7 _ Gear
- 8 _ Load carrying chain guide®
- 9 _ Chain sprocket
- 10 _ Chain box

- 1 _ Limiteur de couple
- 2 _ Suspension®
- 3 _ Moteur
- 4 _ Frein
- 5 _ Coffret de commande
- 6 _ Moufle
- 7 _ Réducteur
- 8 _ Guide-chaîne®
- 9 _ Nois d'entraînement
- 10 _ Bac à chaîne

→ www.stahlcranes.com

STAHLCraneSystems GmbH, Daimlerstr. 6, 74653 Künzelsau, Germany
Tel +49 7940 128-0, Fax +49 7940 55665, marketing@stahlcranes.com