

# SH Ex, Zone 2 – Seilzug, Wire Rope Hoist, Palan à câble

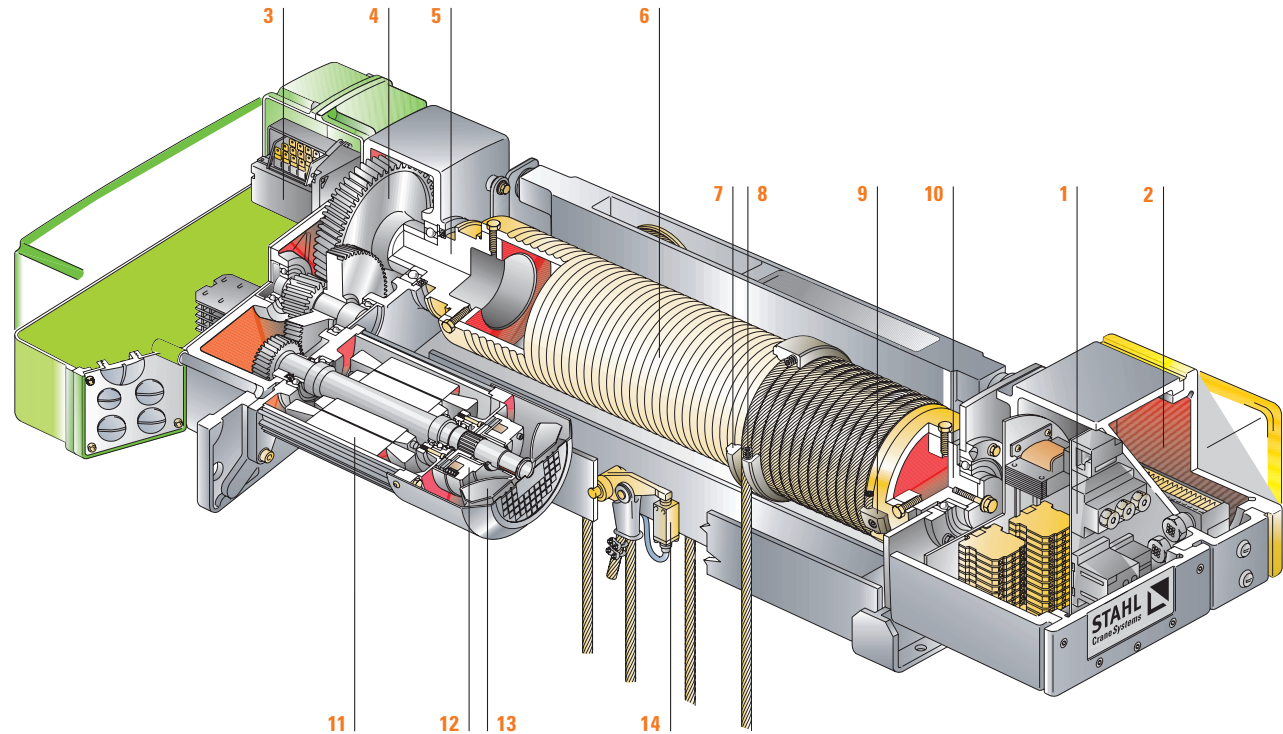

- |                                   |   |  |
|-----------------------------------|---|--|
| 1 _ Steuerung (Exd)               | 1 _ Control (Exd)                               | 1 _ Commande (Exd)                                       |
| 2 _ Separater Anschlussraum (Exe) | 2 _ Separate connection box (Exe)               | 2 _ Compartiment de branchement séparé (Exe)             |
| 3 _ Getriebeendechalter           | 3 _ Gear limit switch                           | 3 _ Selecteur de fin de course de levage                 |
| 4 _ Stirnradgetriebe im Ölbad     | 4 _ Spur gear in oil bath                       | 4 _ Réducteur à engrenages cylindriques, en bain d'huile |
| 5 _ Zentralantrieb                | 5 _ Central drive                               | 5 _ Entraînement central                                 |
| 6 _ Seiltrommel                   | 6 _ Rope drum                                   | 6 _ Tambour à câble                                      |
| 7 _ Seilführungsring aus GGG 40   | 7 _ Rope guide in spheroidal graphite iron cast | 7 _ Guide-câble en fonte GS                              |
| 8 _ Seilspannfeder                | 8 _ Rope tensioner                              | 8 _ Tendeur de câble                                     |
| 9 _ Seilklemmen                   | 9 _ Rope clamps                                 | 9 _ Serre-câble  |
| 10 _ Seiltrommellagerung          | 10 _ Rope drum bearing                          | 10 _ Logement du tambour à câble                         |
| 11 _ Hubmotor (ExnA)              | 11 _ Hoist motor (ExnA)                         | 11 _ Moteur de levage (ExnA)                             |
| 12 _ Einscheibfederdruckbremse    | 12 _ Single disc spring pressure brake          | 12 _ Frein à ressort de pression monodisque              |
| 13 _ Lüfter                       | 13 _ Fan  | 13 _ Ventilateur   |
| 14 _ Überlastabschaltung          | 14 _ Overload cut-off device                    | 14 _ Système d'arrêt automatique en cas de surcharge     |

→ [www.stahlcranes.com](http://www.stahlcranes.com)

STAHL CraneSystems GmbH, Daimlerstr. 6, 74653 Künzelsau, Germany  
Tel +49 7940 128-0, Fax +49 7940 55665, [marketing@stahlcranes.com](mailto:marketing@stahlcranes.com)

**STAHL**  
CraneSystems